

Hvorfor er en MFT-skrue XLNT?

1

TX bitsfeste
– optimalt
grep mellom
skrue og bits

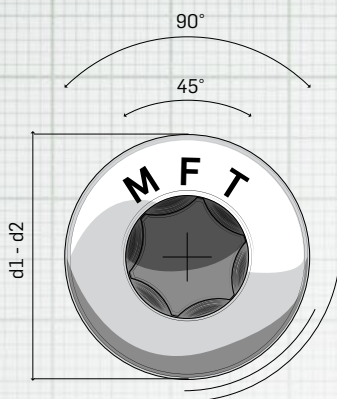

2

asymmetrisk gjenge
– skaper høy klemkraft

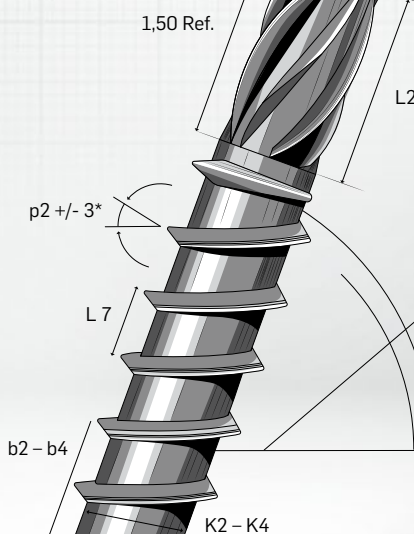

3

fliser eller sprekker ikke
opp materialet

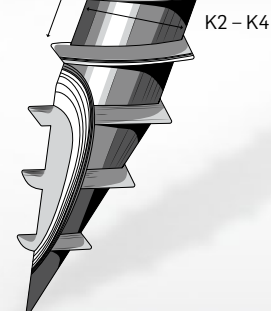

4

fibercut og skarp spiss,
hugger direkte

5

freseriller under
hodet – pent
sluttresultat

6

lavt
iskruingsmoment

7

kan skrues inn
på skrått

8

tåler bevegelse
i konstruksjon

Finnes i spesialherdet karbonstål C10B21 med C4 klasse overflatebehandling og C5 rustfritt syrefast stål A4

MFT

Profrens valg – for rask innskruing og et sprekkefritt resultat.